



Vallox 121 SE

• 1.09.413
• 25.1.2011
• Tyyppi 3560
© VALLOX

Tyypinnumero

Vallox 121 SE 3560

**6 kanavayhdettä.
Sopii vanhan
MUH ILMAVAN tilalle
ilman kanavamuutostöitä.**



DIGIT SED ELEKTRONINEN OHJAIN LCD-NÄYTÖLLÄ

- Tulo-/poistoilmanvaihto lämmöntalteenotolla
- 6 kpl ø 125 kanavayhdettä
- Sopii ilman kanaviston muutostöitä, vuosien 1983- 2004 MUH-Ilmava100/120 tilalle
- Korkean hyötysuhteen ristivastavirtakenno, hyötysuhde >80%
- Integroidut tasavirtapuhaltimet
- Elektroninen DIGIT SED -ohjaus tai langaton kauko-ohjaus
- Viikkokello-ohjaus vakiona
- Kosteusohjaus (lisävaruste)
- Hiilidioksidiohjaus (lisävaruste)
- Huoltomuistutin
- Kesä-/talviautomaatiikka
- Takka-/tehostuskytkintoiminto säätimestä
- Hyvä suodatus F7+G3

Sähköliittäminen	230V 50Hz ≈ 9.7A
Kotelointiluokka	IP 34
Puhaltimet	
tasavirta (DC)	Poistoilma 0.117 kW 0.9A 106 dm³/s 100Pa
	Tuloilma 0.117 kW 0.9A 104 dm³/s 100Pa
Lämmöntalteenotto	Ristivastavirtakenno, η >80%
Lämmöntalteenoton ohitus	Automaattinen
Sähkölämmitysyksikkö	1400 W 6.1 A
Sähköjälkilämmitysyksikkö	400 W 1.8 A
Suodattimet	Tuloilma G3 ja F7
	Poistoilma G3
Paino	60 kg
Ilmanvaihdon tehosäätö	Digit SED -säädin
	CO ₂ - ohjaus
	%RH- ohjaus
	Kaukovalvontaohjaus
Lisävarusteet	CO ₂ - anturi
	%RH- anturi
	LON- muunnin

TEKNINEN OHJE



VALLOX 121 SE

MITAT JA PÄÄOSAT

Mitat ja kanavalähdöt

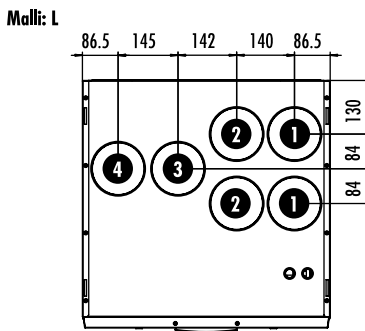
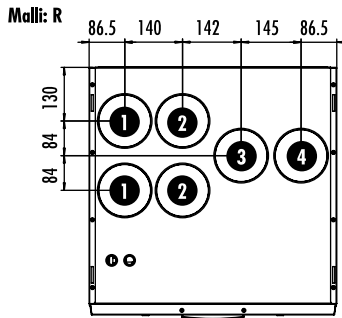
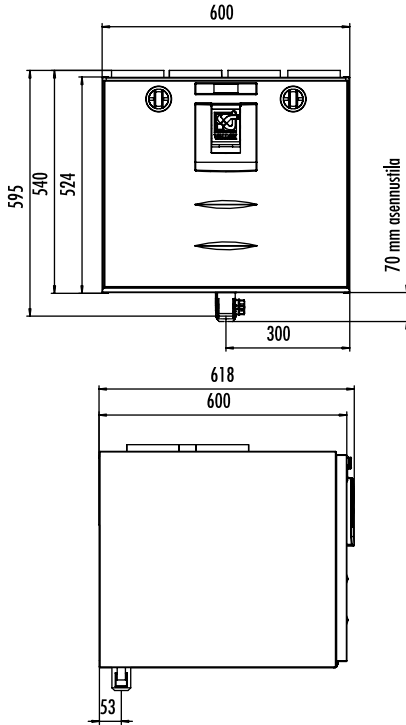

Kanavalähdöt

Naaras-lähtökaulus
sisähalkaisija 125

1. Tuloilma asuntoon
2. Poistoilma asunnosta koneelle
3. Ulkoilma koneeseen
4. Jäteilma ulos

Pääosat Vallox 121 SE

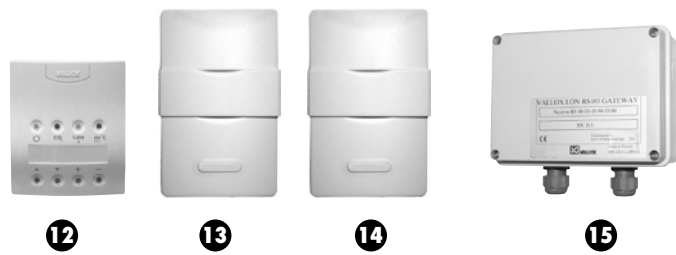
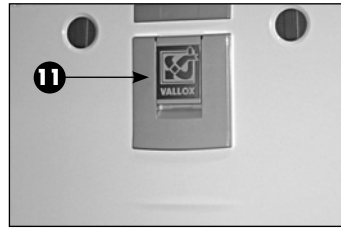
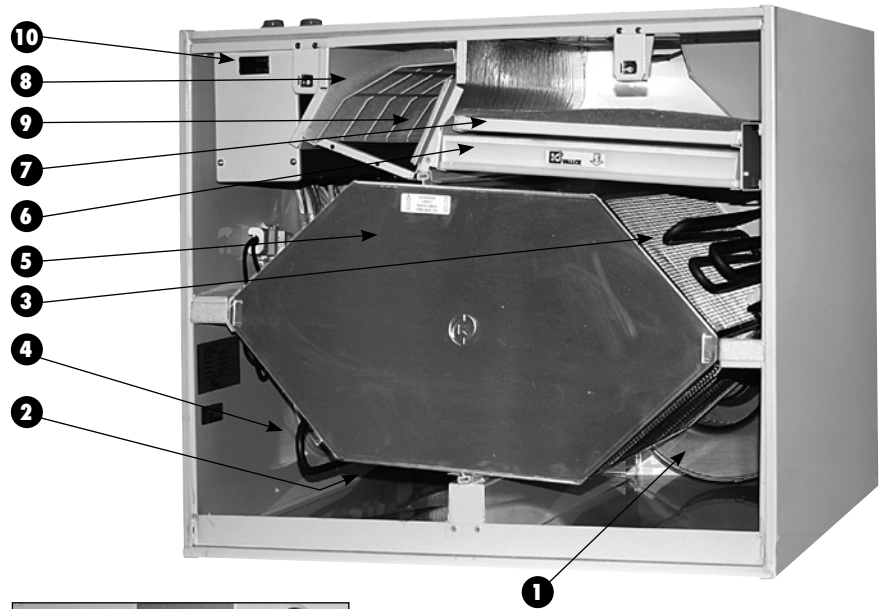

- | | |
|---|--|
| 1 Poistoilmapuhallin | 9 Kesä-/talvipelti |
| 2 Tuloilmapuhallin | 10 Turvakytkin |
| 3 Etulämmityspatteri (sähkö 1400 W) | 11 Mittausyhteet (kannen salvan takana) |
| 4 Jälkilämmityspatteri (sähkö 400 W) | 12 Ohjainpaneeli DIGIT SED |
| 5 Lämmöntalteenottokenno | 13 Hiilidioksidianturi (lisävaruste) |
| 6 Ulkoilmasuodatin F7 | 14 Kosteusanturi (lisävaruste) |
| 7 Ulkoilmasuodatin G3 | 15 LON/EIB-muunnin (lisävaruste) |
| 8 Poistoilmasuodatin G3 | |

Mittauspisteet

Mittauspisteet liitinyhteen jälkeen. Puhallinkäyrät ilmoittavat kanavistohäviöihin käytettävissä olevan kokonaispaineen.

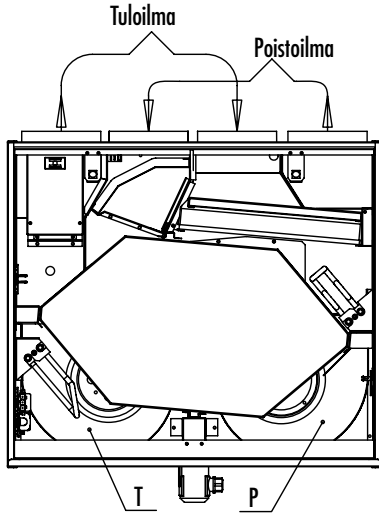

Kuvassa malli R

Puhaltimen ottotehot

Puhallinnopeudet	Poistoilmavirta (l/s)	Puhaltimen ottoteho W
1	28	21
2	35	32
3	46	44
4	59	63
5	71	82
6	78	110
7	83	137
8	106	224

Tulo/poistoilmamäärät

P = Poistoilmapuhallin
T = Tuloilmapuhallin

$$SFP = \frac{\text{Ottoteho (yht.) (W)}}{\text{Ilmavirta (max) (dm}^3/\text{s)}}$$

SFP-luku (Specific Fan Power) suositusarvo <2,5 (kW m³/s)
Alhaisemmalla kokonaispainella SFP pienenee kyseisellä nopeudella

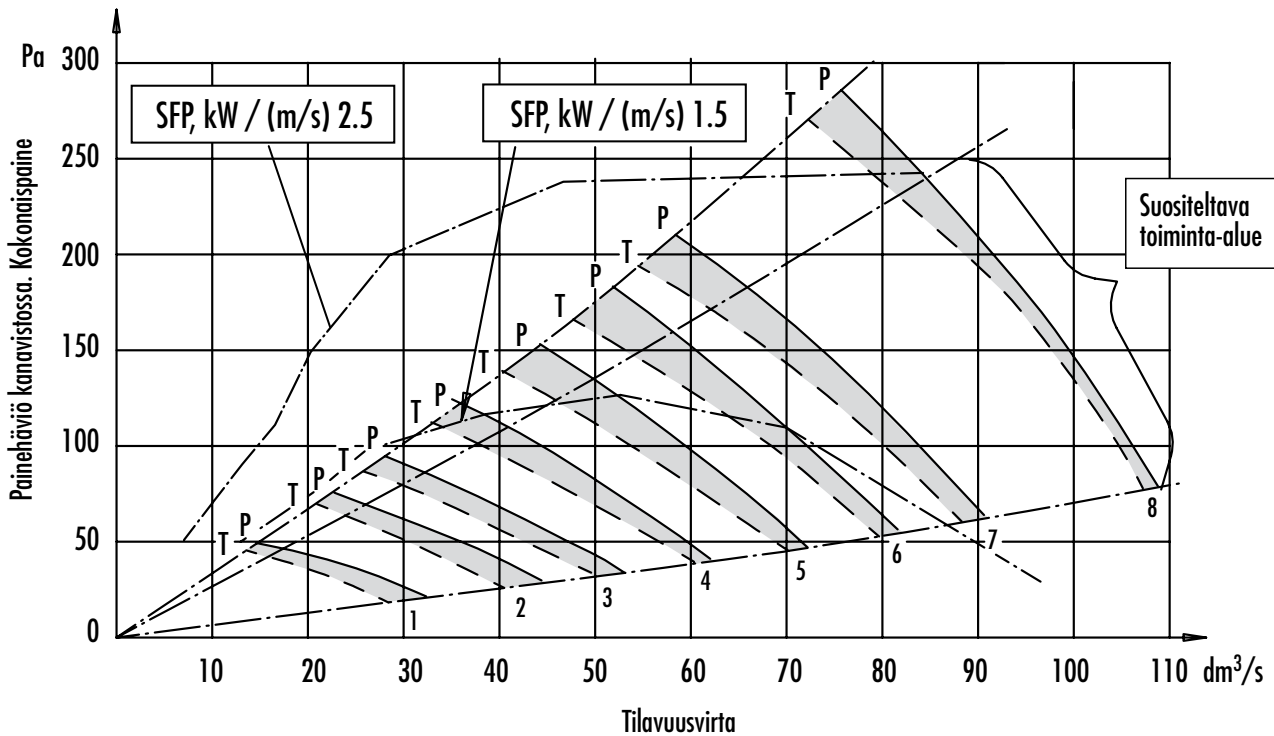



VALLOX 121 SE

ÄÄNIARVOT

Ääniarvot Vallox 121 SE

Säätöasento Ilmavirta dm ³ /s	Äänitehotaso tuloilmakanavassa (yhdessä kanavassa) oktaavikaistoitain L _w dB								Äänitehotaso poistoilmakanavassa (yhdessä kanavassa) oktaavikaistoitain L _w dB								
	SÄÄTÖASENTO / ILMAVIRTA dm ³ /s								SÄÄTÖASENTO / ILMAVIRTA dm ³ /s								
	1	2	3	4	5	6	7	8	1	2	3	4	5	6	7	8	
	25.7	41.5	51.0	53.9	58.8	75.6	78.8	101.0	29.5	41.3	43.8	51.9	60.8	70.7	75.3	96.0	
Oktaavi- kaistan keski- taajuus Hz	63	63	69	73	76	77	80	82	83	45	52	58	61	63	66	68	72
	125	55	60	63	67	70	71	74	78	46	51	54	57	60	62	64	69
	250	42	49	52	55	57	61	63	67	33	40	43	47	49	51	53	58
	500	45	51	53	55	58	60	62	67	32	36	38	41	44	47	48	52
	1000	42	49	52	54	56	59	60	63	25	30	33	35	38	40	41	45
	2000	36	44	49	52	55	59	60	65	13	21	24	28	31	34	36	40
	4000	23	34	39	42	45	49	51	56	*	*	10	13	17	21	23	28
	8000	*	25	31	36	40	44	47	53	*	*	*	*	*	*	*	16
L _w dB	64	70	73	77	78	80	83	85	49	55	60	63	65	68	70	74	
L _{WA} dB(A)	47	53	57	59	62	65	66	71	35	40	42	46	48	50	52	57	
	Koneesta vajpan läpi tuleva äänenpainetaso huonetilassa, johon se on asennettu (10m ² :n äänenabsorptio)								Vallox 121 SE								
	SÄÄTÖASENTO ILMAVIRTA dm ³ /s																
	1	2	3	4	5	6	7	8									
	30/30	41/41	49/47	55/55	64/63	72/71	80/78	100/96									
L _{PA} dB (A)	26	31	34	36	39	41	43	47									



Näppäimistö

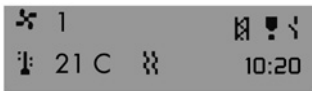

Päänäyttö



Paneelin osoite
1

Ohjaus

VALLOX 121 SE konetta voidaan ohjata koneen mukana toimitettavan ohjainpaneelin (max. 3kpl) avulla, sekä lisävarusteina saatavien CO₂ (max. 5kpl) ja %RH-anturien (max. 2kpl) avulla.

Koneen puhallinnopeuksien hallinta kaukovalvonnasta on mahdollista jännite- tai virtaviestillä. Koneen mahdollisista häiriöistä saadaan potentiaalivapaa relekärsäkitieto.

Koneen koko toiminnan hallinta kaukovalvonnasta on mahdollista lisävarusteena saatavan VALLOX LON-muuntimen avulla.

Viikkokello-ohjaus

Koneen ohjainpaneelissa olevan viikkokello-ohjauksen avulla voidaan ohjelmoida viikon jokaisen päivän jokaiselle tunnille haluttu puhallintehovaihtoehto (1...8) ja tuloilman lämpötilä.

Ohjainpaneeli

1 Käynnistyspainike

Painikkeesta kytketään ilmanvaihtokone päälle ja pois. Merkkivalon palaessa kone on päällä.

2 Hiilidioksidisäätö

Painikkeesta kytketään hiilidioksidisäätö päälle ja pois. Merkkivalon palaessa säätö on päällä.

3 Kosteussäätö

Painikkeesta kytketään kosteussäätö päälle ja pois. Merkkivalon palaessa säätö on päällä.

4 Jälkilämmitys

Painikkeesta kytketään jälkilämmitys päälle ja pois. Myös etulämmitystoiminto kytkeytyy päälle. Merkkivalon palaessa jälkilämmitys on päällä. Kesätoiminto on päällä kun merkkivalo ei pala.

5 Painikkeesta voidaan selata näyttöjä ylöspäin

6 Selaus alas Painikkeesta voidaan selata näyttöjä alaspäin.

7 Lisäys painike Painikkeesta saadaan muutettua arvoja isommaksi.

8 Vähennys painike Painikkeesta saadaan muutettua arvoja pienemmiksi.

Selaus ylös

Päänäyttö

3 Puhallinnopeus (3).

! Huoltomuistuttimen hälytys.

21 Tuloilman lämpötilä (21°C).

! Takka- / tehostuskytkin päällä. Takka-/tehostuskytkin laiteaan päälle tässä näytössä painamalla + ja - painikkeita samanaikaisesti pohjaan 2 s ajan.

Jälkilämmitys lämmittää.

10:20 Kellon aika.

! Viikkokello-ohjaus päällä.

Suodatinvahdin hälytys.

Puhallinnopeutta voidaan muuttaa tässä näytössä + ja - painikkeista (kts. käyttö- ja huolto-ohje)

Ohjainpaneelin asennus, irrotus ja johdotus

Ohjainpaneeli johdotetaan suoraan sähkökytkentäkotelolta. Ohjainpaneeli voidaan johdottaa myös sarjaan CO₂-anturin tai toisen ohjainpaneelin kanssa (kts. ulkoinen sähkökytkentä s.8).

Ohjainpaneelien osoitteet

Jos järjestelmään liitetään useampi kuin yksi ohjainpaneeli, niin ohjainpaneelien osoitteet pitää muuttaa.

Esim. 3 ohjainta.

- Kytke ensimmäinen ohjainpaneeli kiinni koneeseen ja muuta sen osoitteeksi 3.
- Kytke toinen ohjainpaneeli kiinni ja muuta sen osoitteeksi 2.
- Kytke kolmas ohjainpaneeli ja tarkasta, että sen osoite on 1.

Jos ohjainpaneelilla on sama osoite ne menevät väylävikatiltaan. Tässä tilanteessa irroita toinen ohjain ja muuta toisen ohjaimen osoite. Edellä mainittu tilanne on mahdollinen lisäohjaimen jälkiasennuksen yhteydessä.

Useamman koneen yhteenkytkentä (orjakone)

- Kytke mahdolliset orjakoneet oheisen kytkentäohjeen mukaisesti. Orjakoneet eivät toimi itsenäisesti, vaan ne toimivat isäntäkoneen käskyjen mukaisesti. Orjakoneeseen ei saa kytkeä ohjainpaneelia, eikä antureita.

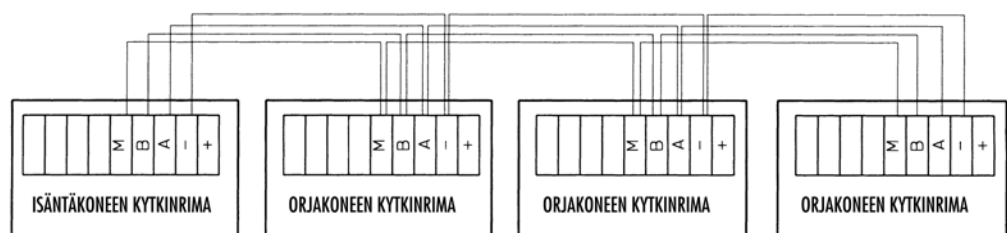

HUOM! + johtoa ei saa kytkeä ORJAKONEESEEN.

ORJAKONEESSA ei saa olla 6K8 vastusta paikoillaan.



VALLOX 121 SE

OHJAINPANEELIEN JA ANTURIEN ASENNUS

Ohjainpaneelin pinta-asennus

Ohjainpaneeli asennetaan seinälle tai 1-osaisen kojerasian päälle.

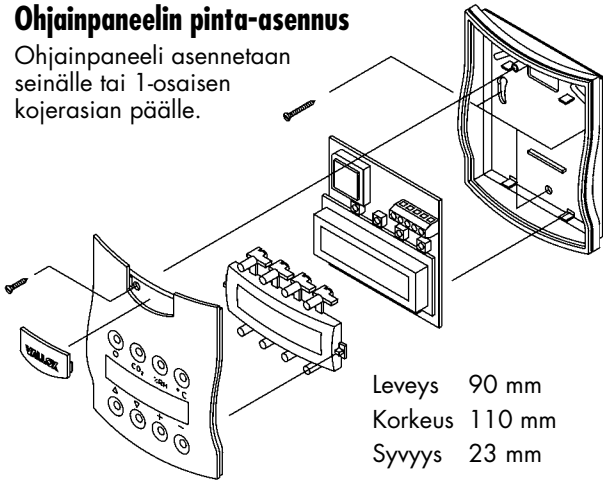

Leveys 90 mm
Korkeus 110 mm
Syvyys 23 mm

Johdotus

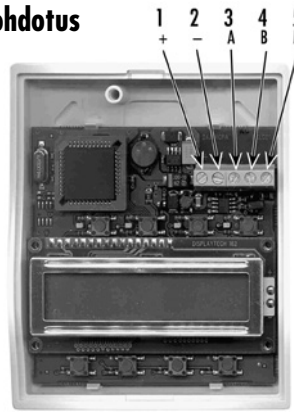

Ohjainpaneelin elektroniikkakortti

Kaapeli:

NOMAK 2 x 2 x 0,5 mm² + 0,5 mm²

HUOM!

(+) johdon virheellinen kytkentä tuhoaa ohjainpaneelin!

1 = oranssi 1	= +	} n. 21 VDC
2 = valkoinen 1	= -	
3 = oranssi 2	= A	
4 = valkoinen 2	= B	
5 = metalli	= signaalimaa	

Kosteusanturin asennus ja johdotus

Anturi johdotetaan suoraan koneen sähkökytkentäkotelolta.

Pinta-asennus

Kosteusanturin pohjalevy

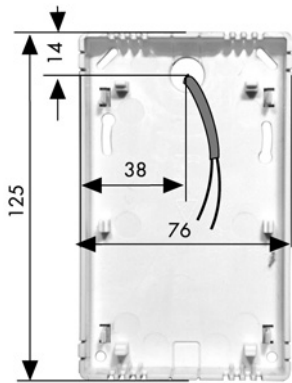

Johdotus

Kosteusanturin elektroniikkakortti

Kaapeli 2 x 0,5 mm²

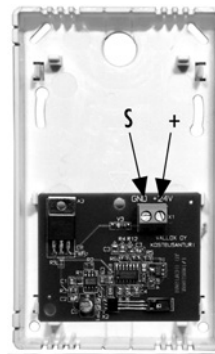

KOSTEUSANTURIT

- Kytke mahdolliset kosteusanturit kytkentäkotelon liitinrimaan niin, että ensimmäinen kosteusanturi kytketään liitinrimassa olevan vastuksen 6K8 tilalle %RH1:een (poista vastus tässä tapauksessa) ja toinen kosteusanturi kytketään %RH2:een. Katso sähkökaavio.



Hiilidioksidianturin asennus ja johdotus

CO₂-anturi johdotetaan suoraan koneen sähkökytkentäkotelolta, tai se voidaan johdottaa myös sarjaan toisen CO₂-anturin tai ohjainpaneelin kanssa (kts. ulkoinen sähkökytkentä s.8).

Pinta-asennus

CO₂-anturin pohjalevy

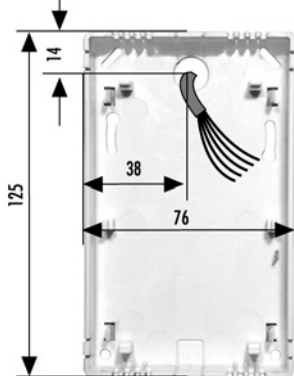

Johdotus



CO₂-anturin elektroniikkakortti (malli saattaa vaihdella)

Kaapeli:

NOMAK 2 x 2 x 0,5 mm² + 0,5 mm²

HUOM!

(+) johdon virheellinen kytkentä tuhoaa hiilidioksidianturin!

1 = oranssi 1	= +	} n. 21 VDC
2 = valkoinen 1	= -	
3 = oranssi 2	= A	
4 = valkoinen 2	= B	
5 = metalli	= signaalimaa	

HIILIDIOKSIDANTURIT

- Hiilidioksidianturit kytketään yksitellen.
- Kun ensimmäinen hiilidioksidianturi on kytketty järjestelmään, niin kytketään jännite, jolloin ilmanvaihtokone antaa ko. anturille osoitteen. Samalla tavalla toimitaan muiden hiilidioksidianturien osalta.





SISÄINEN KYTKENTÄKAAVIO

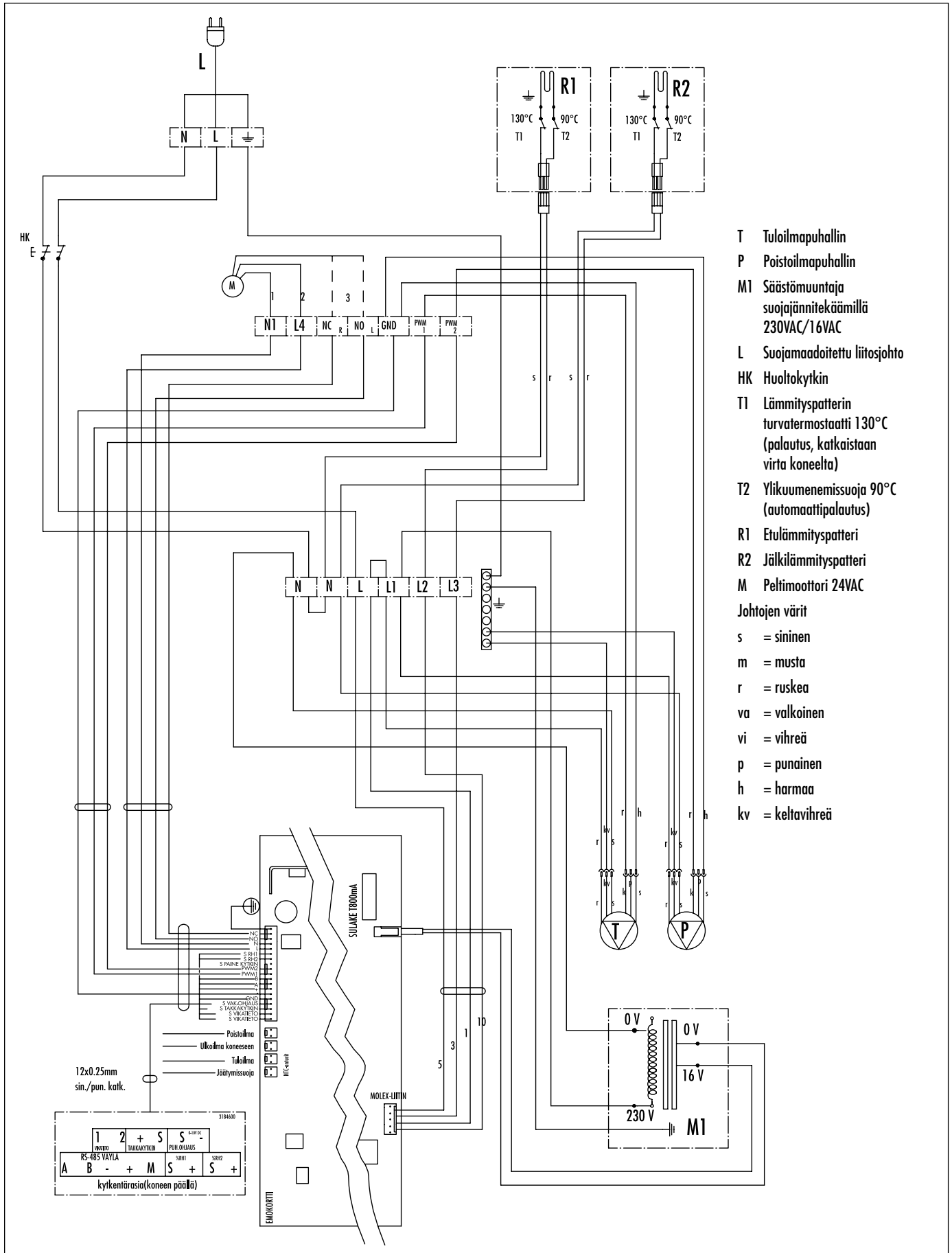



VALLOX 121 SE

ULKOINEN KYTKENTÄKAAVIO

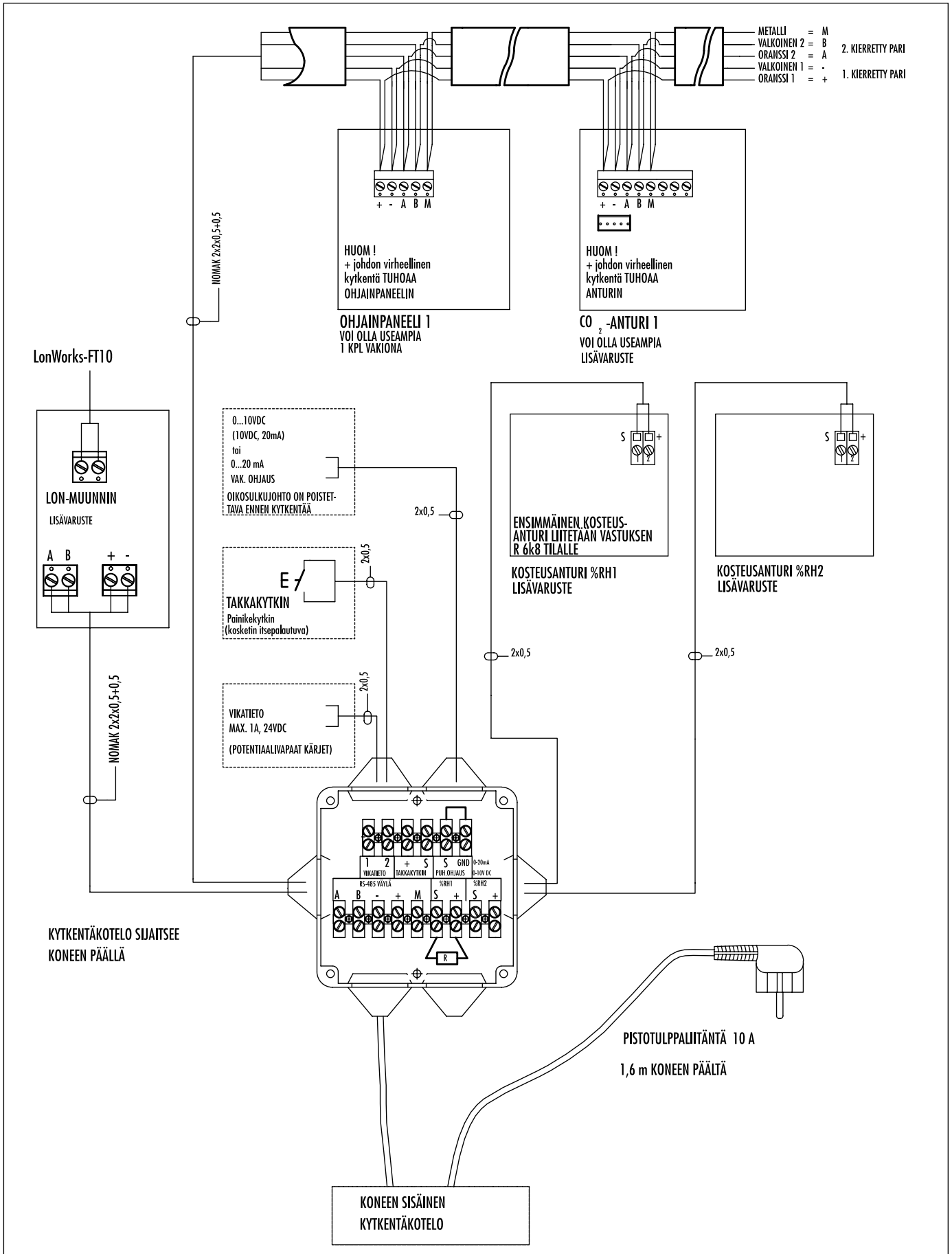



Suodatus

Tehokas ulkoilman suodatus (G3 + F7) estää haitallisten partikkelien pääsyn koneen kautta kanavistoon ja huoneilmaan. Hyvästasoinen poistoilman suodatus (G3) vähentää koneen likaantumista ja varmistaa lämmöntalteenoton sekä poisto-ilmapuhaltimien toiminnan säilymisen tehokkaana. Tulo-/poistoilmasuodattimien tukkoisuutta voidaan seurata varustamalla kone paine-erokytkimellä.

Lämmöntalteenotto ja lämmitys

Tehokkaalla lämmöntalteenotolla saadaan pääosa likaantuneen poistoilman lämmöstä siirrettyä sisään otettavaan ulkoilmaan. Lämmöntalteenottokennon hyötysuhde on noin 80 %. Mikäli ulkoilma ei lämpene lämmöntalteenottokeinoissa riittävästi, sitä on mahdollista lämmittää sähkötoimisella jälkilämmitysyksiköllä.

Koneessa olevan automaattisen lämmöntalteenoton ohitustoiminnon avulla vältetään ulkoilman tarpeeton lämmittäminen kesäaikana.

Jäätymisen esto

Huurtumisen esto estää lämmöntalteenottokennon jäätymisen, varmistaen näin ilmanvaihdon toimivuuden myös kylminä ajanjaksoina.

Huurtumisen esto toteutetaan tehdasasetuksen mukaan pysäyttämällä tuloilmapuhallinta.

Etulämmitys

Kone on varustettu sähköisellä etulämmityspatterilla. Patterilla pyritään minimoimaan tuloilmapuhaltimen hetkellinen pysähteleminen. Näin varmistetaan mahdollisimman tasainen tuloilmavirta koneen kautta.

Sähköinen etulämmityspatteri otetaan käyttöön säätämällä asetusvalikosta kytkeytymislämpötilaksi korkeampi arvo kuin "tulopuhallin seis" arvo.

Etulämmitysvastus sisältää ylikuumenemissuojan 90 °C (automaattinen palautus) ja turvatermostaatin 130 °C (palautus, katkastaan virta koneelta).

Jälkilämmitys

Kone on varustettu sähköisellä jälkilämmityspatterilla joka pyrkii lämmittämään huoneisiin puhallettavan ilman asetettuun lämpötilaan.

Jälkilämmitysvastus sisältää ylikuumenemissuojan 90 °C (automaattinen palautus) ja turvatermostaatin 130 °C (palautus, katkastaan virta koneelta).



VALLOX 121 SE

SÄÄTÖKAAVIO

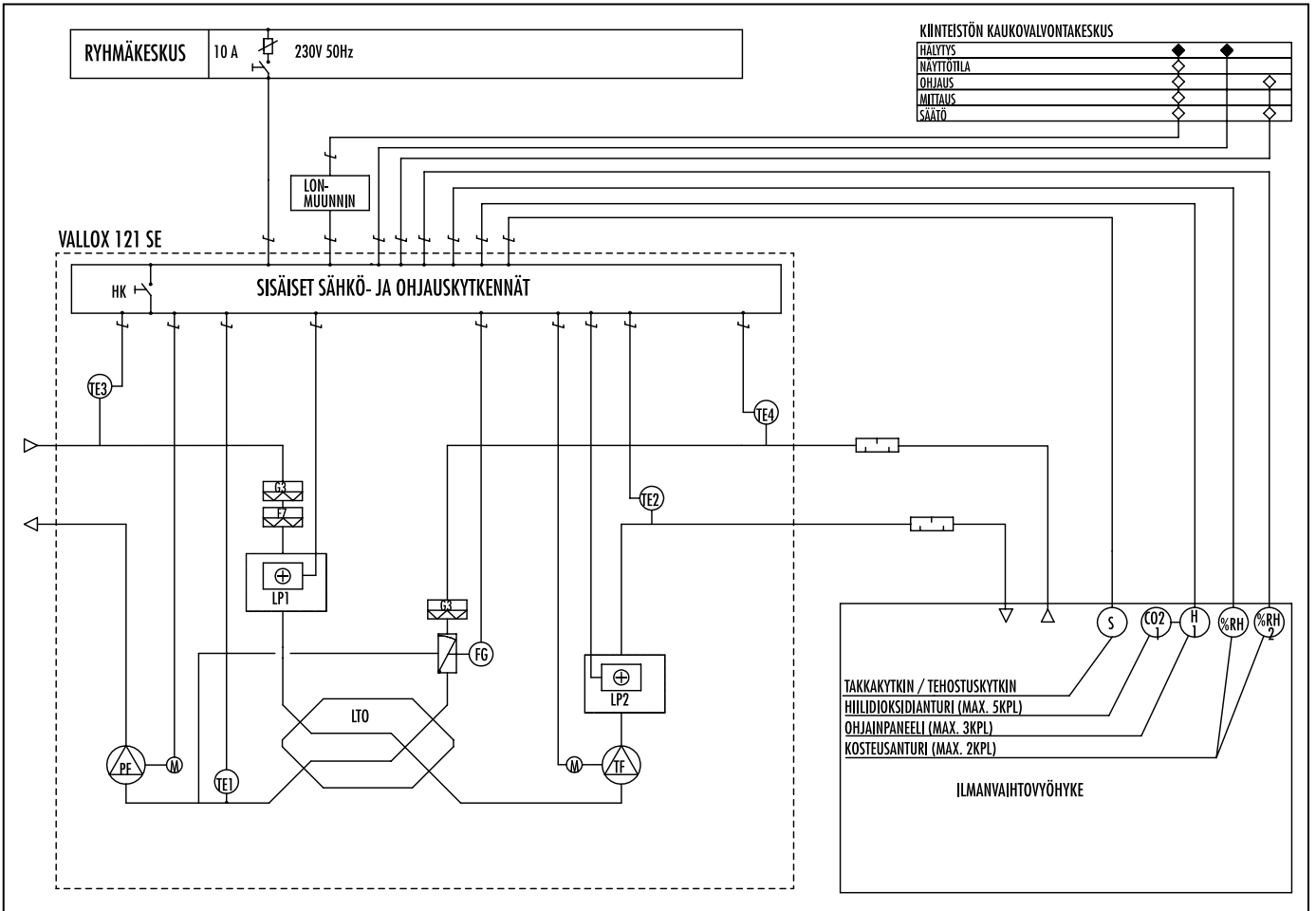

Tunnus	Nimitys	Tekniset arvot (tehdasasetukset suluissa)	Varustus
G3	Suodatin, poistoilma ja tuloilma	G3	vakio
F7	Hienosuodatin, tuloilma	F7	vakio
FG	Peltimoottori	LTO-ohjausautomaatiikka 24 V, 0.5 W, 2 Nm	vakio
H	Ohjainpaneeli	Käyttöliittymä	vakio
LP1	Etulämmitysyksikkö	Sähköpatteri 1400 W	vakio
LP2	Jälkilämmitysyksikkö	Sähköpatteri 400 W	vakio
LTO	Lämmöntalteenottokenno	Vastarivistakkenno hyötysuhde ~80 %	vakio
TF	Tuloilmapuhallin DC	$q_v = 104 \text{ dm}^3/\text{s}$ (100 Pa)	vakio
PF	Poistoilmapuhallin DC	$q_v = 106 \text{ dm}^3/\text{s}$ (100 Pa)	vakio
HK	Huolto- / turvakytkin	Ovikytkin	vakio
TE1	Lämpötila-anturi LTO:n jäätymisen esto Etulämmityksen ohjaus	Jäteilman lämpötila Säätöalue -6...+15 (LTO) Säätöalue -6...+ 15 (etulämmitys)	vakio
TE2	Lämpötila-anturi	Tuloilman lämpötila	vakio
TE3	Lämpötila-anturi	Ulkoilman lämpötila	vakio
TE4	Lämpötila-anturi	Poistoilman lämpötila	vakio
S	Takka-/ tehostuskytkintoiminto	Valittavissa takka- tai tehostuskytkin- toiminto (takkakytkin)	vakio
%RH	Kosteusanturi Kosteusohjaus	Automaattinen / Säätöalue 1...99 % Säätöväli 1...15 min. (10)	lisävaruste
CO ₂	Hiilidioksidianturi Hiilidioksidiohjaus	Säätöalue 500...2000 ppm (900) Säätöväli 1...15 min (10)	lisävaruste



Käynnin ohjaus

Koneen sähkönsyöttöä voidaan tarvittaessa ohjata ryhmäkeskuk- sen kontaktorin kautta, esim. aikaohjelmalla. Kone menee käyn- nistyksen jälkeen aluksi minimiteholle, jonka jälkeen tehon säätö tapahtuu ilmanlaatuantureiden antaman mittaustiedon perusteella ja/tai käsiohjauksella ohjainpaneelista.

Puhallinnopeuden säätö

Käsiohjaus

IV-koneen puhallintehoa ohjataan 8-portaisesti ohjainpaneelista H.

Viikkokello-ohjaus

IV-koneen puhallintehoa ohjataan 8-portaisesti ohjainpaneelissa H, olevalla viikkokellolla. Sen avulla voidaan ohjelmoida viikon jokaisen päivän, jokaiselle tunnille haluttu puhallintehovaihtoehto ja tuloilman lämpötilan asetusarvo.

Hiilidioksidi- ja kosteusohjaus

IV-koneen puhallintehoa ohjataan moniportaisesti kuormitustilan- teiden mukaan ilmanvaihtovyöhykkeellä sijaitsevien ilmanlaatu- antureiden (CO₂- ja %RH-anturi) antaman mittaustiedon perus- teella. Vyöhykkeen hiilidioksidi- ja/tai kosteuspitoisuus pyritään pitämään ohjainpaneelista H asetellun raja-arvon alapuolella. Kosteuspitoisuuden raja-arvolle voidaan valita myös automaatti- nen haku ohjainpaneelista H. Käytössä voi olla yhtä aikaa yksi tai useampi ohjaustapa – tehostusta vaativa ohjaustapa on mää- räävä. Puhallinnopeus vaihtelee kuormitustilanteen mukaan välil- lä perus- ja maksimipuhallinnopeus. Perus- ja maksimipuhallinno- peus on aseteltavissa halutulle tasolle ohjainpaneelista.

Jännite- tai virtaviestiohjaus

IV-koneen puhallintehoa ohjataan 8-portaisesti jänniteviestillä 0...10VDC tai virtaviestillä 0...20 mA. Puhallintehoa ei voida kuitenkaan ohjata yli asetetun maksimipuhallinnopeuden.

Jännite- tai virtaviestillä ohjataan peruspuhallinnopeutta eli käsi- ohjaus sekä hiilidioksidi- ja kosteussäätö voivat muuttaa puhallin- nopeutta tarvittaessa isommaksi, mutta eivät pienemmäksi.

Jännite- ja virtaviestiarvot (valinta emolevyltä)

Puhallinnopeutta vastaavat jännitearvot:			Puhallinnopeutta vastaavat virtaviestiarvot:		
0	0,20...1,25	VDC	0	0,5...2,5	mA
1	1,75...2,25	VDC	1	3,5...4,5	mA
2	2,75...3,25	VDC	2	5,5...6,5	mA
3	3,75...4,25	VDC	3	7,5...8,5	mA
4	4,75...5,25	VDC	4	9,5...10,5	mA
5	5,75...6,25	VDC	5	11,5...12,5	mA
6	6,75...7,25	VDC	6	13,5...14,5	mA
7	7,75...8,25	VDC	7	15,5...16,5	mA
8	8,75...10,00	VDC	8	17,5...20,0	mA

Tuloilman lämpötila

Tuloilman lämpötilaa voidaan ohjata vakiolämpötila- tai kaska- disäädöllä.

Tuloilman vakiolämpötilasäätö

Koneen ohjaus/säätökeskus ohjaa jälkilämmitysyksikön LP2 toi- mintaa lämpötila-anturin TE2 antaman mittaustiedon perusteella, pyrkien pitämään tuloilman lämpötilan ohjainpaneelista H asetel- lussa lämpötila-arvossa (+10...+30°C).

Tuloilman kaskadisäätö

Koneen ohjaus/säätökeskus ohjaa jälkilämmitysyksikön LP2 toi- mintaa poistoilma-anturin TE4 antaman mittaustiedon perusteella, pyrkien pitämään poistoilman lämpötilan ohjainpaneelista H ase- tellussa lämpötila-arvossa (+10...+30°C).

Lämmöntalteenoton ohitus

Lämmöntalteenotto on aina käytössä, kun jälkilämmitys on kytketty toimintaan. Lämmöntalteenoton ohitusautomaatiikka on toiminnas- sa, kun jälkilämmitys on kytketty pois päältä ja ulkoilman lämpö- tila on yli asetellun raja-arvon (aseteltavissa 0...+25 °C). Tällöin ohjaus/säätökeskus ohjaa peltimoottorin FG toimintaa ulkoläm- pötila-anturin TE3 ja poistoilmalämpötila-anturin TE4 antaman mittaustiedon perusteella pyrkien saamaan ilmanvaihtovyöhyk- keelle mahdollisimman viileää tuloilmaa. Lämmöntalteenotto on kuitenkin aina käytössä, kun ulkoilman lämpötila on alle asetellun raja-arvon tai kun ulkoilma on lämpimämpää kuin poistoilma.

Lämmöntalteenoton jäätymisen esto

Koneen ohjaus/säätökeskus ohjaa etulämmitysüksikön LP1 toimin- taa lämpötila-antureiden TE1 ja TE3 mittaustietojen perusteella estäen jäätymisvaaratilanteen syntyminen ja tuloilmapuhaltimen TF pysäyttelyyn. Jos etulämmitysüksikön LP1 teho ei riitä, ohjaus/ säätökeskus pysäyttelee tuloilmapuhallinta TF lämpötila-anturei- den TE1 ja TE3 mittaustietojen perusteella estäen LTO-kennon jäätymisen. Puhallin käynnistyy automaattisesti jäätymisvaarati- lanteen mennessä ohi. Jäätymiseneston toiminnan rajalämpötila (-6...+15 °C) ja ero-alue (1...10 °C) on aseteltavissa ohjainpa- neelista H. Kun puhallin TF pysähtyy, katkeaa virransyöttö patteril- ta LP1 ja jälkilämmityspatteri LP2 jää lämmittämään.

Etulämmityksen toiminta vaatii sen rajalämpötilan asettamista vä- hintään yhden asteen korkeammalle kuin puhaltimen pysähtelyn rajalämpötila. Lämpötilat säädetään ohjainpaneelista H.

Tehostus- tai takkakytkintoiminto

IV-koneen tehostus- tai takkakytkintoimintoa ohjataan joko ohjain- paneelista H ja/tai erillisestä kytkimestä S, joka voidaan liittää koneen kytkentärasiaan. Kytkimen toimintatapa valitaan ohjain- paneelista H.

Tehostuskytkintoiminto nostaa puhallinnopeuden asetettuun mak- simipuhallinnopeuteen 45 minuutin ajaksi. Takkakytkintoiminto pysäyttää poistoilmapuhaltimen 15 minuutin ajaksi ja tekee il- manvaihtovyöhykkeestä ylipaineisen.

LON-kaukovalvontaohjaus voidaan toteuttaa VALLOX LON-muun- timen avulla (kts erillinen esite).



VALLOX 121 SE

ASENNUSOHJE

Asennus

VALLOX 121 SE asennetaan seinälle kiinnityslevyllä viereisen kuvan mukaisesti.

Seinäkiinnitys

VALLOX 121 SE asennetaan paikkaan, jonka lämpötila ei laske alle +10°C. Ilman kotelointia kone tulee sijoittaa paikkaan, missä sen käyntiäänä ei häiritse, varastot, tekniset tilat yms.

VALLOX 121 SE voidaan sijoittaa myös kosteaan tilaan, ei kuitenkaan saunan yhteydessä olevaan pesuhuoneeseen.

Seinä rakenne

Koneen paino (60 kg) on huomioitava kun seinäkiinnikettä asennetaan seinärakenteeseen. Asennusta kaikupohjaiseen onttoon väliseinään ja makuuhuoneen seinään on äänen johtumisen takia vältettävä tai äänen johtuminen estettävä.

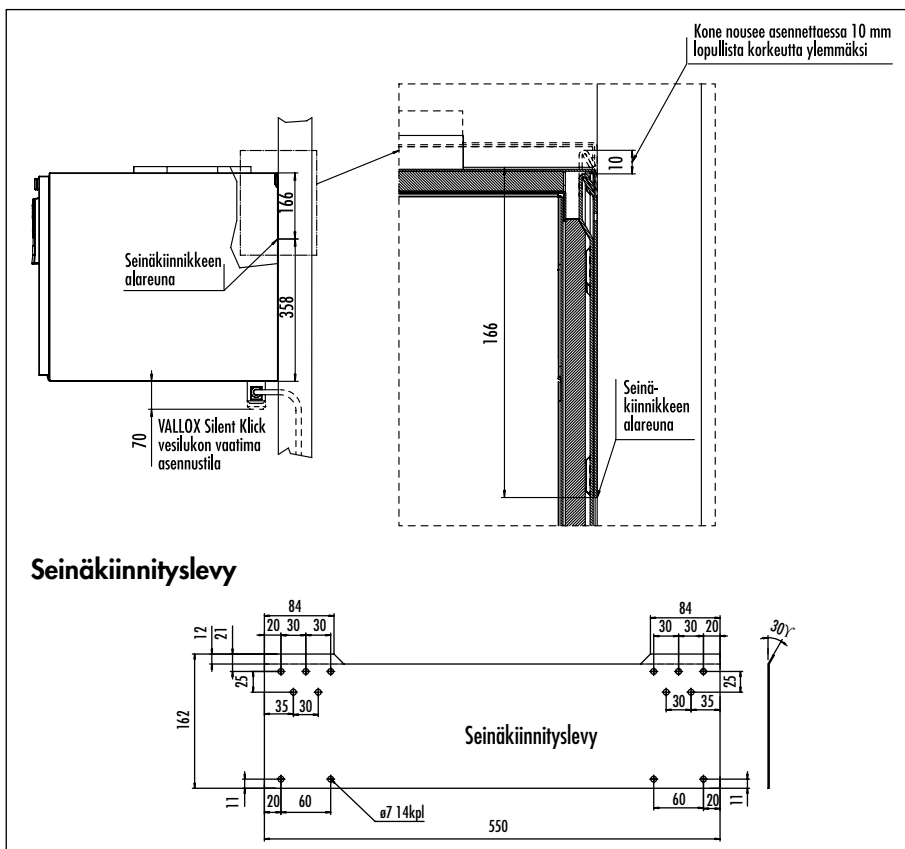

Sähköytännöt

Koneessa on pistotulppaliitäntä. Koneen liitäntäkotelo on irrallaan koneen päällä, josta sen voi siirtää ja kiinnittää haluttuun paikkaan.

Koneen kanavaliitännät

Kone on varustettu kuudella Ø125 mm kauluksella. Kaulukseen voidaan liittää tarvittava liitinosa (sisäliitin, käyrä, tms.) HUOM! Liitinosaan liitospäätä ei saa laittaa kaulukseen kuin max. 30 mm. Kanavat kiinnitetään asianmukaisiin yhteisiinsä tukevasti ja tiiviisti (huom! Laitteen mallit L / R). Mahdolliset kanavaeristykset tehdään ilmanvaihtosuunnitelman mukaan.

Ilmavirran mittausyhteet

Koneessa olevat ilmavirran kiinteät mittausyhteet sijaitsevat ovesa salvan alla. Mittausyhteistä voi paine-eromittarilla mitata tulo- ja poistokanavistojen kokonaispaineen. Painelukemien avulla voit lukea erillisestä ilmamäärätaulukosta tilavuusvirrat koneen eri käyttöasannoilla. Punaiset mittaletkut ovat tuloilmakanaviston ja mustat mittaletkut poistoilmakanaviston mittaukseen.

Kondenssivesiliitännät

Toimitukseen kuuluu Silent Klick -vesilukko, johon liitettävällä putkella voidaan poistoilmaasta tiivistyvä vesi johtaa lattiakaivoon (ei suoraan viemäriin). Silent Klick -vesilukko estää veden aiheuttaman äänen vesilukon kuivuttua. Putki ei saa olla nouseva vesilukon jälkeen.

Kondenssiveden poistoyhde sijaitsee koneen keskellä takareunassa, minkä vuoksi kone on asennettava vaakasuoraan.



www.vallox.com